

СЪДЪРЖАНИЕ

	Стр. от оригинала
1. Инструкции	38
1.1 Общи инструкции а безопасност	38
1.2 Инструкции за ползване на микровълни	39
1.3 Отговорност на производителя	41
1.4 Предназначение на уреда	41
1.5 Идентификационна табела	41
1.6 Изхвърляне като отпадък	41
1.7 Това ръководство за потребителя	42
1.8 Как да четем това ръководство за потребителя	42
2. Описание	43
2.1 Общо описание	43
2.2 Контролно табло	43
2.3 Микровълни	44
2.4 Други части	44
2.5 Налични принадлежности	45
3. Ползване	46
3.1 Инструкции	46
3.2 Първо ползване	47
3.3 Ползване на принадлежностите	48
3.4 Ползване на фурната	49
3.5 Готварски функции	51
3.6 Специални функции	56
3.7 Вторично меню	61
4. Почистване и поддръжка	63
4.1 Инструкции	63
4.2 Почистване на повърхностите	63
4.3 Обичайно ежедневно почистване	63
4.4 Петна или остатъци от храна	63
4.5 Подсушаване	64
4.6 Почистване на стъклото на вратата	64
4.7 Почистване на вътрешността на фурната	64
5. Монтаж	67
5.1 Свързване към ел. мрежа	67
5.2 Подмяна на кабел	67
5.3 Позициониране	68

Съветваме ви да прочетете внимателност това ръководство, което съдържа всички инструкции за поддръжане на естетическите и функционални качества на уреда.

За повече информация за продукта, посетете www.smeg.com



ИНСТРУКЦИИ

1. Инструкции

ВАЖНИ ИНСТРУКЦИИ ЗА БЕЗОПАСНОСТ.

МОЛЯ ПРОЧЕТЕ ВНИМАТЕЛНО И ЗАПАЗЕТЕ ЗА ПОЛЗВАНЕ В БЪДЕЩЕ

1.1 Общи инструкции за безопасност

Риск от лично нараняване

- **ВНИМАНИЕ:** Ако уплътнението на вратата е повредено, фурната не трябва да се ползва, докато не бъде поправена от компетентно лице.
- **ВНИМАНИЕ:** Опасно е за всеки, който не е компетентно лице, да извършва ремонтни операции, които включват отстраняване на покритие, предоставящо защита срещу излагане на микровълнови лъчи.
- **ВНИМАНИЕ:** Течности и други храни не трябва да се загряват в затворени съдове, тъй като могат да експлодират.
- **ВНИМАНИЕ:** По време на ползване, уредът и достижимите му части стават много горещи.
- Никога не докосвайте нагревателния елемент по време на работа.
- Дръжте деца под осем години на безопасно разстояние, ако не са под надзор
- Този уред може да се ползва от деца поне на 8 години и от хора с намалени физически и умствени способности, или такива които нямат опит в ползването на електрически уреди, доколкото те са надзиравани или инструктирани от възрастни, които носят отговорност за безопасността им. Деца не трябва никога да играят с уреда
Уредът не трябва никога да се почиства от деца без надзор.
- Изключете уреда незабавно след ползване.
- Ако излиза дим, изключете уреда или извадете щепсела му от захранването и оставете вратата затворена, за да задушите евентуален пламък
- Никога не се опитвайте да изгасите пламък или пожар с вода.
- Осигурете квалифициран персонал да извърши монтажа или спомагателни интервенции съгласно приложимия стандарт.
- Не модифицирайте този уред.
- Не пъхайте заострени метални предмети (прибори или инструменти) в отворите на уреда.
- Не се опитвайте да ремонтирате уреда самостоятелно или без намесата на квалифициран техник
- Ако захранващият кабел се повреди, свържете се незабавно със сервиз за техническа поддръжка и те ще ви го подменят.

Риск от увреждане на уреда

- Не ползвайте абразивни или корозивни почистващи препарати върху стъклените части (напр. почистващи прахове, препарати за отстраняване на петна и метални домакински гъби)
- Ползвайте дървени или пластмасови инструменти / прибори
- Не ползвайте парна струя за почистване на уреда
- Не запушвайте вентилационните отвори и процепите за изпускане на топлина
- Никога не оставяйте уреда без наблюдение по време на готварски операции, при които може да се разляят мазнини или олио.
- Не ползвайте уреда, за да отоплявате помещения по никаква причина.
- Не поставяйте тежести върху отворената врата на уреда и не сядайте върху нея.
- Внимавайте по вратите да няма залепнали предмети.

1.2. Инструкции за ползване на микровълни

- Проверявайте уреда визуално по време на приготвяне на храна в пластмасови или хартиени съдове



Неправилно ползване
Опасност от експлозия

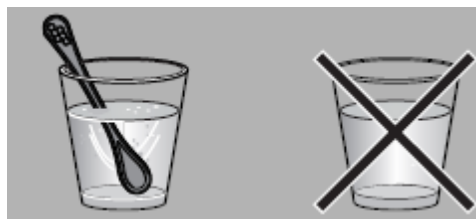

- Когато ползвате микровълновата фурна, за да загреете или претоплите течности, процесът на завиране трябва да се забави – температурата на варене трябва да се достигне без формиране на обичайното „бълбукащо варене“. Това забавено завиране и произтичащото прекомерно загряване на течността може да произведе експлозия вътре в уреда или внезапно изкипяване на прекомерно нагрятата течност от съда, когато изваждате съда от уреда. За да избегнете това, поставете доставената дървена пръчка за функцията варене (или устойчива на нагриване пластмасова лъжичка) в съда, по време на варене
- Ползвайте микровълновата фурна само за приготвяне на храна за консумация. Други начини на приложение са строго забранени.

(напр. сушене на дрехи, затопляне на чехли, домакински гъби, влажни кърпи или подобни, обезводняване на храни) тъй като това може да доведе до риск от нараняване или пожар.

- Почиствайте уреда постоянно и отстранявайте всякакви остатъци от храна
- Не ползвайте микровълновата фурна за сушене на храна
- Не ползвайте уреда, за да топлите храни или напитки, съдържащи алкохол
- Бебешката храна не трябва да се претопля в затворени съдове. Отстранете капака или биберона (в случай на бебешки бутилки). Винаги проверявайте температурата на храната, след като сте я затоплили – тя не трябва да е твърде висока. За равномерна температура или за да избегнете изгаряне, разбъркайте или разклатете съдържанието.
- Не топлете яйца в черупките им или цели твърдо сварени яйца: те може да експлодират дори след като процесът на затопляне е приключил.
- Преди да сготвите храни с твърда обвивка или кора (напр. картофи, ябълки и т.н.) трябва да прободете обвивката (кората) им.
- Не претопляйте храна, която е пакетирана.
- Не ползвайте микровълновите функции, когато фурната е празна.
- Използвайте готварски съдове и прибори, които са съпоставими за ползване в микровълнова фурна.
- Не ползвайте алуминиеви съдове, за да сготвите храна
- Не ползвайте чинии с метални декорации (позлатени или посребрени)
- Уредът работи в обхвата 2.4 GHz ISM.
- Според изискванията свързани с електромагнитна съпоставимост, принадлежи към група 2 и клас В (EN 55011)
- Уредът отговаря на стандартите и директивите за безопасност и електромагнитна съпоставимост, които са към момента в сила. Все пак се препоръчва за хора с поставен пейсмейкър да спазват разстояние 20-30см между микровълните и пейсмейкър си, когато работят с фурната. За повече информация, се консултирайте с производителя на пейсмейкър.

1.3. Отговорност на производителя

Производителят отхвърля всякаква отговорност за увреждане на лица или имущество, причинено от:

- Ползване на уреда по начин, различен от предвидения.
- Не спазване на условията на ръководството за ползване, предоставено от производителя
- Вмешателство по която и да е част на уреда
- Ползване на не оригинални резервни части.

1.4. Предназначение на уреда

- Този уред е предназначен за приготвяне на храна в домашни условия. Всяка друга употреба се счита за неподходяща. Той не може да се ползва:
 - в кухненски помещения за персонал, магазини, офиси и други работни среди
 - във фермерски и др. заведения за селски туризъм
 - от гости на хотели, мотели и жилищни комплекси
 - в заведения за настаняване на база легло и закуска
- Уредът не е проектиран да работи с външни таймери или със системи за дистанционно управление.

1.5. Идентификационна табела

Съдържа техническите данни, сериен номер и търговското име на уреда. Не я отстранявайте по никаква причина.

1.6. Изхвърляне като отпадък



Този уред трябва да се изхвърля отделно от другите отпадъци.

(Директиви 2002/95/ЕО, 2002/96/ЕО, 2003/108/ЕО). Уредът не съдържа вещества, достатъчни за да се считат за опасни за здравето и околната среда, съгласно текущите европейски директиви.



Захранващо напрежение
Опасност от токов удар

- Прекъснете централното захранване с електричество
- Изключете захранващия кабел от ел. системата

За да изхвърлите уреда като отпадък:

- Отрежете захранващия кабел и го отстранете заедно с щепсела (ако е наличен)
- Доставете уреда в подходящия център за рециклиране на отпадъци от електрическо и електронно оборудване или го върнете на търговеца на дребно, когато купувате еквивалентен уред (на база уред за уред).

Нашите уреди са опаковани в не-замърсяващи и подлежащи на рециклиране материали.

- Доставете опаковъчния материал в съответния център за рециклиране



Пластмасови опаковки
Опасност от задушаване

- Не оставайте опаковката или части от нея без надзор
- Не оставяйте деца да си играят с опаковъчните пластмасови торбички

1.7. Това ръководство за потребителя

Това ръководство за потребителя е неразделна част от уреда и затова трябва да се съхранява в неговата цялост и на достъпно за потребителя място по време на целия работен живот на уреда.

- Прочетете внимателно това ръководство, преди да ползвате уреда.

1.8. Как да четете това ръководство за потребителя

Това ръководство за потребителя ползва следните условни знаци за четене:



Инструкции

Обща информация в това ръководство за потребителя, за безопасност и изхвърляне



Описание

Описание на уреда и на принадлежностите му



Ползване

Информация за ползване на уреда и принадлежностите му, готварски съвети



Почистване и поддръжка

Информация за подходящо почистване и поддръжка на уреда



Монтаж

Информация за квалификация на техник: монтаж, работа и инспектиране



Инструкции за безопасност



Информация



Съвет

1. Последователност на инструкциите за ползване

- Инструкции само за един тип ползване

ОПИСАНИЕ



2. Описание

2.1 Общо описание

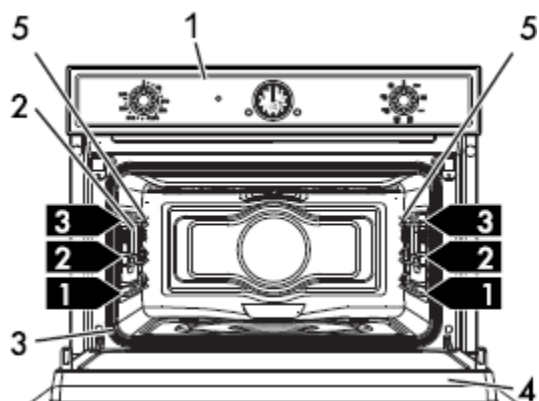

- 1. Контролно табло
- 2. Лампа на фурната

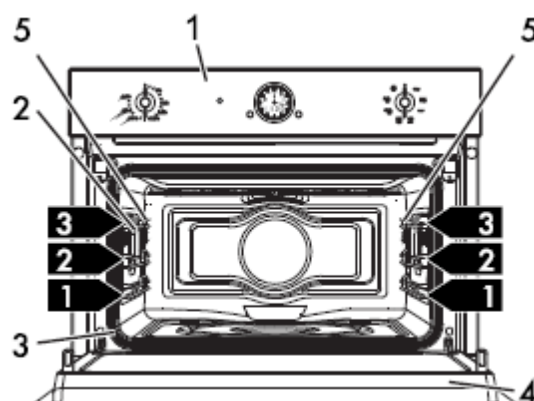

- 4. Врата
- 5. Плъзгачи за поставяне на поставките / подносите

1,2,3... рама за плъзгачите

2.2 Контролно табло

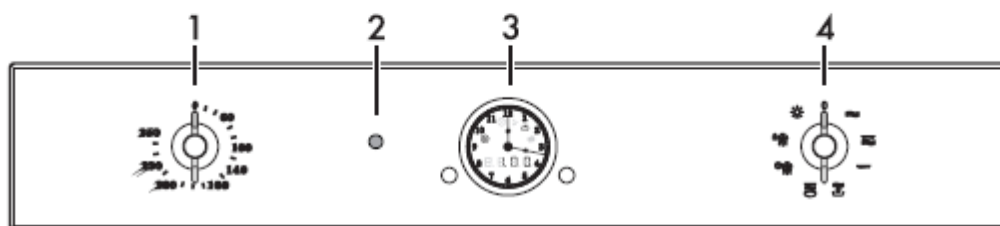
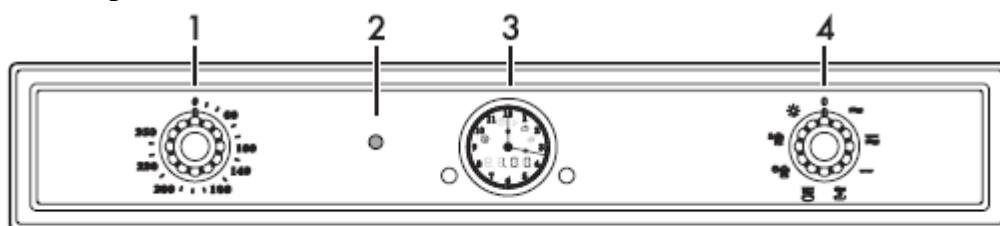

1. Бутон за температура

Този бутон ви позволява да изберете температурата за готвене, когато ползвате традиционна или комбинирана функция

2. Индикаторна лампа на термостата

За традиционни и комбинирани функции: когато индикаторната лампа мига, това показва, че фурната се загрева докато постигне желаната температурал След като температурата е достигната, лампата остава да свети, докато фурната не бъде изключена.

Микровълнова функция: остава да свети, за да покаже, че микровълновата функция е в прогрес. Винаги остава да свети, докато фурната не бъде изключена.

3. Часовник

Показва текущото време, избраната температура за готвене и мощност, и всяко зададено време.

4. Бутон за избор на функции

Този бутон може да бъде използван за:

- Включване и изключване на фурната
- Избиране на функция
- Включване и изключване на лампата вътре във фурната



Когато сте приключили с ползване на фурната, винаги връщайте бутона за избор на функции на позиция **0**.

2.3. Микровълни

Уредът е оборудван с микровълнов генератор, наречен магнетрон.

Генерираните микровълни се излъчват равномерно във вътрешността на фурната, за да достигнат до храната и да я нагряят. Нагряването става чрез процес на триене между молекулите, съдържащи се в храната (главно водни молекули), с произтичащото от това генериране на топлина. Топлината, генерирана директно в храната, води до рамразяване, претопляне или сготвяне за по-кратко време в сравнение с традиционното готвене.

Използването на подходящи съдове за микровълново готвене позволява на храните да достигнат до храната равномерно (виж Материали подходящи за микровълни).

2.4 Други части

Решетки

Уредът има решетки, върху които да се поставят подноси и поставки на различни височини. Височините са указани от дъното в посока нагоре (виж 2.1. Общо описание).

Охлаждащ вентилатор

Вентилаторът охлажда фурната и се задейства по време на готвене.

Вентилаторът причинява изтичане на постоянен въздушен поток от горната част на вратата и може да продължи за кратко време дори след като уредът е бил изключен.

Вътрешно осветление

Вътрешното осветление на уреда се включва:

- Когато вратата се отвори
- Когато бъде избрана някаква функция
- Когато бутонът за избор на функции е включен на символ



2.5. Налични принадлежности



Някои модели не са снабдени с всички приспособления

Поставка

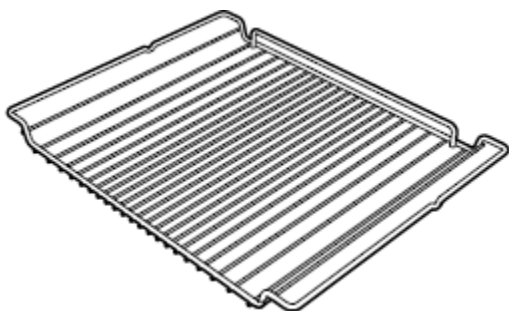

Полезна за поставяне на съдове с храна по време на готвене.

Тавичка за печене

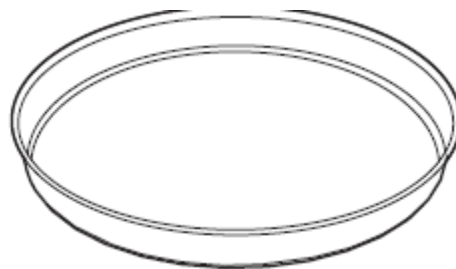

Добра за равномерно зачервяване на храните

Пръчка използвана при варене



Поставя се в съда, когато се варят течности, за да се избегне забавено време, с резултат прекомерно нагряване



Принадлежностите, предназначени да влизат в контакт с храна, са направени от материали, които отговарят на изискванията на действащото законодателство.



Първоначално доставяни и други принадлежности по избор могат да бъдат поискани от оторизираните сервизни центрове. Използвайте само оригинални принадлежности, доставени от производителя.



3. Ползване

3.1 Инструкции



Висока температура във вътрешността на фурната по време на ползване

Опасност от изгаряния

- Дръжте вратата на фурната затворена по време на готвене
- Предпазвайте ръцете си, като носите устойчиви на горещина ръкавици, когато местите храна във вътрешността на фурната
- Не докосвайте нагревателните елементи във вътрешността на фурната
- Не наливайте вода директно върху много горещи подноси
- Не оставяйте деца в близост до фурната, когато тя работи.



Висока температура във вътрешността на фурната по време на ползване

Опасност от пожар или експлозия

- Не ползвайте продукти със спрей в близост до фурната
- Не ползвайте и не оставяйте запалими материали в близост до фурната
- Не ползвайте пластмасови кухненски съдове, за да сготвите храна (освен такива, предназначени за микровълни)
- Не поставяйте запечатани консерви или кутии във фурната
- Не оставяйте фурната без надзор по време на готвене, когато може да има разлив на олио или мазнини
- Отстранете всички поставки и решетки, които не са ви нужни за готвенето

ПОЛЗВАНЕ



Неправилна употреба Риск от увреждане на емайлираните повърхности

- Не покривайте дъното на вътрешността на фурната с алуминиево или калаено фолио
- Ако искате да ползвате маслонепроницаема хартия за печене, поставете я така, че да не пречи на въздушната циркулация във фурната
- Не блъскайте и не влачете готварски съдове върху емайлираното дъно на фурната
- Не наливайте вода директно върху много горещи подноси

Материали, подходящи за микровълни

По принцип, за да се достигне до храната, материалите използвани за готвене на микровълни трябва да са пропускливи за микровълнова енергия

Подходящи материали:

- **Стъкло***: съдове за готвене, чаши, стъклени буркани (винаги без капациите)
- **Порцелан**
- **Керамика/теракота**
- **Пластмаси*** (подходящи за микровълни): съдове, кухненско прозрачно фолио, което да не влиза в контакт с храната

* Само устойчиви на нагряване



Материали които не трябва да се ползват:

- **Метал** (генерира искри/ел.дъга): алуминиево фолио и подложки, метални съдове и прибори, телчета за затваряне на торбички за фризер
- **Дърво**
- **Кристални чаши**
- **Хартия** (риск от пожар)
- **Полистиролови съдове** (опасност от замърсяване на храната)

Проверка на съдовете



Чиниите да нямат метални декорации



Микровълновата функция може да се ползва без храна във фурната само за този тест

За да проверете дали съдът е подходящ за микровълни, извършете този обикновен тест:

1. Извадете всички принадлежности от вътрешността на фурната
2. Поставете съда, който ще изпитване, във вътрешността на фурната
3. Изберете максималното ниво на мощност (напр. 1000W)
4. Задайте време за готвене 30 сек.

5. Започнете готвенето



Неподходящ съд

Риск от повреда на уреда

- Ако се появи пропукване или ако от готварския съд излизат искри, незабавно прекратете теста. В този случай готварският съд не е подходящ за микровълни.
6. В края на изпитването, съдът трябва да бъде или студен или леко затоплен. Ако съдът е горещ, тогава би трябвало да се счита неподходящ за микровълни.

3.2 Първо ползване

1. Отстранете защитното фолио от вътрешността и външната част на уреда, включително от приспособленията
2. Отстранете етикетите (освен табелета с технически данни) от приспособленията и вътрешността на фурната
3. Извадете и измийте всички принадлежности на уреда (виж 4. Почистване и поддръжка)
4. Загрейте празната фурна на максимална температура (като ползвате традиционните функции), за да отстраните всички производствени следи.



За първото претопляне, ползвайте традиционна функция, а не микровълнова функция

3.3 Ползване на принадлежностите

Поставка

Поставката трябва да се вмъкне в страничните водачи, докато стигне до края.

- Механичните заключващи механизми, които не позволяват поставката да бъде извадена случайно, трябва да са обърнати с лице надолу и по посока гърба на фурната

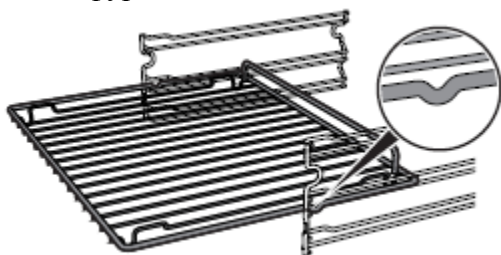

Висока температура
Опасност от изгаряния

Този аксесоар става много горещ.
Винаги ползвайте ръкавици, когато боравите с него.



Плъзнете поставката внимателно във фурната, докато стигне до края и спре.

Тавичка за печене

За оптимален резултат, тавичката за печене трябва да се постави в центъра на поставката

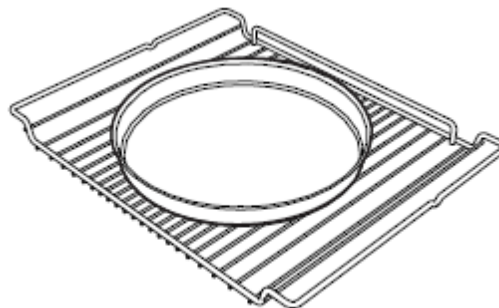

Висока температура
Опасност от изгаряния

Този аксесоар става много горещ.
Винаги ползвайте ръкавици, когато боравите с него.



Неправилно ползване
Риск от увреждане на повърхностите

- Не ползвайте ножове директно върху повърхността на тавичката.
- При почистване, не ползвайте метални домакински гъби или агресивни препарати, които могат да увредят повърхността

Пръчка за ползване при варене

Когато ползвате микровълните, за да сгорещите или претоплите течности, може да има известно забавяне на процеса на варене. За да предотвратите това явление, е необходимо да поставите доставената пръчка за процеса на варене (или устойчива на температура пластмасова лъжичка) в съда, когато претопляте.



Неподходяща употреба Опасност от експлозия/ изгаряния

- За да избегнете опасност от експлозия вътре в уреда или внезапно изкипяване на прекомерно нагрятата течност, е необходимо винаги да потапяте пръчката за варене по време на нагриване на течност.



Висока температура Риск от повреда на приспособлението

- Използвайте пръчката за варене само при микровълнови функции. Пръчката не трябва да се ползва при комбинирани и традиционни функции.

3.4 Ползване на фурната

Часовник

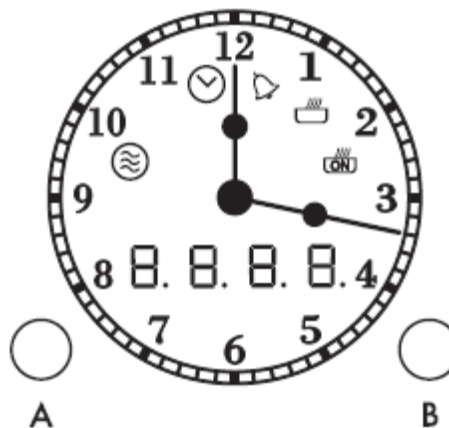

Индикаторна лампа за микровълни



Индикаторна лампа за часовника



Индикаторна лампа за таймера за напомняне за минути



Индикаторна лампа за времето за готвене



Индикаторна лампа за програмирано готвене

A

Бутон за настройка

B

Бутон за потвърждаване

Режими на работа

Готовност: Когато не е избрана функция, часовникът показва текущото време.



ON: Бутонът за избор на функции трябва да се завърти в посока отдалечаване от позиция 0, за да се започне някаква функция. Часовникът показва зададените параметри, като температура, време за готвене, микровълнова мощност и когато е достигната зададената температура.

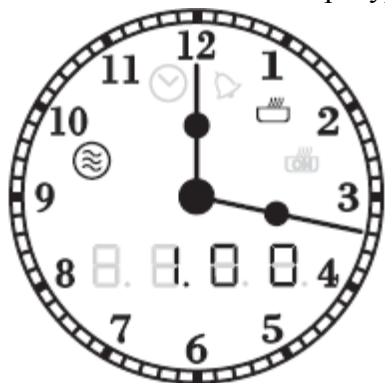

Настройка / задаване на времето

При първо ползване или след прекъсване на захранването, върху часовника мига

символът 

1. Завъртете бутона за настройка наляво или надясно, за да зададете текущото време
2. След приблизително 5 секунди, този символ ще изчезне и часовникът ще възобнови нормалното си функциониране.

Може да се наложи да се промени текущата настройка за време, например на лятно/зимно часово време.

3. За да промените настройката на часовника, трябва да се уверите, че няма друга действаща функция (бутонът за настройка и бутонът за задаване на функции трябва да са на позиция 0).
4. Завъртете бутона за настройка наляво или надясно.

3.5. Готварски функции



За микровълново готвене, храната трябва да се постави в съд върху поставката на първия рафт.

НЕ СЕ ПРЕПОРЪЧВА ГОТВЕНЕ В СЪДОВЕ ПОСТАВЕНИ ДИРЕКТНО ВЪРХУ ДЪНОТО НА ФУРНАТА.

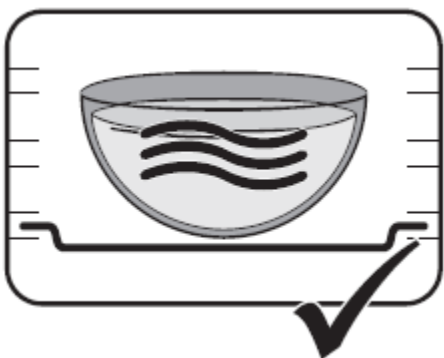
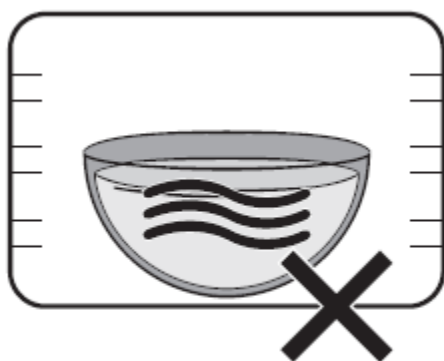

За най-добри резултати, при продължително микровълново и комбинирано готвене, е най-добре храната да се разбърка един или два пъти.







Готварските функции могат да бъдат прекратени по всяко време чрез завъртане на бутона за избор на функции на позиция **0**.

Микровълни



Имайки предвид, че проникват директно в храната, микровълните позволяват готвенето да стане за много кратък период от време и със значително пестене на енергия. Те са подходящи за готвене на нетлъсти храни и също за размразяване и претопляне на храна, като се запазват оригиналният ѝ вид и мирис.

1. Завъртете бутона за избор на функции на символ **микровълни**. Символите  и  мигат върху часовника, а дисплеят показва времето за готвене по подразбиране **01:00**.
2. Завъртете бутона за настройка наляво или надясно, за да зададете време за готвене (макс. 30 мин.)
3. Натиснете бутона за настройка. Символ  мига върху часовника, а дисплеят показва микровълновата мощност по подразбиране **1000**.
4. Завъртете бутона за настройка наляво или надясно, за да модифицирате мощността от 100W до 1000W (виж „Нива на микровълнова мощност“).

5. Натиснете бутона за настройка, за да потвърдите зададените данни. Символите  и  мигат върху часовника.

6. Натиснете бутона за потвърждаване, за да започнете готвенето.



Ако вратата се отвори, готвенето ще спре. След като я затворите отново, натиснете бутона за потвърждаване, за да подновите готвенето.



Натиснете бутона за потвърждаване, за да спрете временно функцията готвене. Натиснете отново, за да подновите готвенето.

7. В края на времето за готвене, върху дисплея ще започне да мига

STOP

и ще се чуе звуков сигнал, който може да бъде дезактивиран чрез натискане на бутона за настройка.



Завъртете бутона за настройка, за да зададете допълнително време за готвене. Натиснете бутона за потвърждаване, за да подновите готвенето.



За да изключите уреда, натиснете **бутона за избор на функции** на позиция **0**



Не е възможно да зададете функция за готвене на микровълни, без да зададете време за готвенето.

Нива на микровълнова мощност







По-долу има списък на нивата на мощност, които могат да бъдат избрани:

Мощност (W)	Полезна за
100 200 300	Размразяване на храна
400 500	Готвене на месо или деликатни продукти
600 700 800	Претопляне и готвене на храна
900 1000	Нагриване на течности

Комбинация микровълни + грил



Ползването на грила води в резултат до перфектно зачервяване на повърхността на храната. Ползването на микровълни от друга страна води до бързо вътрешно сготвяне на храната.

1. Завъртете бутона за избор на функция на символ **комбинация**. Символите  и  мигат върху часовника и дисплеят показва времето за готвене по подразбиране  (часове / минути).
2. Завъртете бутона за настройка наляво или надясно, за да зададете стойността на времето за готвене (макс. 13 часа).
3. Натиснете бутона за настройка. Символ  мига върху часовника, а дисплеят показва микровълновата мощност по подразбиране .
4. Завъртете бутона за настройка наляво или надясно, за да модифицирате мощността от 100W до 1000W
5. Натиснете бутона за настройка, за да потвърдите зададените данни. Символите  и  мигат върху часовника.
6. Завъртете бутона за температура, за да зададете желаната температура. Зададената температура ще се вижда на дисплея в продължение на 5 сек.
7. Натиснете бутона за потвърждаване, за да започнете готвенето.



При тази функция не се извършва предварително загряване.



Ако вратата се отвори, готвенето ще спре. След като я затворите отново, натиснете бутона за потвърждаване, за да подновите готвенето.



По време на готвене е възможно да промените температурата на готвене. Завъртете бутона за температура, за да зададете новата температура, която се показва върху дисплея за 5 секунди.



Натиснете бутона за потвърждаване, за да спрете временно готвенето. Натиснете го отново, за да подновите готвенето.

- 8 В края на времето за готвене, върху дисплея ще започне да мига  и ще се чуе звуков сигнал, който може да бъде дезактивиран чрез натискане на бутона за настройка.



Завъртете бутона за настройка, за да зададете допълнително време за готвене. Натиснете бутона за потвърждаване, за да подновите готвенето.



За да изключите уреда, натиснете **бутона за избор на функции** на позиция **0**

Традиционно (грил)



Топлината идваща от нагревателния елемент на грила, дава перфектни резултати, преди всичко за тънко или средно дебело нарязано месо, и ви позволява да постигнете равномерно зачервяване на храната в края на готвенето. Перфектно за наденици, ребърца и бекон. Тази функция позволява големи количества храна, особено месо, да се изпекат на грил равномерно.





1. Завъртете бутона за избор на функции на символа за **грил**.
2. Звъртете бутона за температура до желаната стойност (от 50° до 250°). Дисплеят ще покаже зададената температура (напр. ).
3. След няколко секунди лампата на термостата ще започне да мига, за да покаже, че е започнала функция загревяване.
4. След като температурата бъде достигната, лампата на термостата ще спре да мига и ще се чуе звуков сигнал, за да покаже, че сега храната може да бъде поставена във фурната.
5. Когато готвенето е приключило, завъртете бутоните за избор на функция и за температура на позиция **0**.

Готвене по определено време



Готвенето за определено време е функция, която позволява операцията готвене да бъде започната и после завършена след определена продължителност от време, зададено от потребителя.

След задаване на функция за традиционно готвене:

1. Натиснете бутона за настройка два пъти. Символът  мига върху часовника а дисплеят показва времето за готвене по подразбиране  (часове/минути)
2. Завъртете бутона за настройка наляво или надясно в рамките на 5 секунди, за да зададете стойността на времето за готвене (макс. 13 часа).
3. Натиснете бутона за настройка два пъти (символите  и  ще мигат върху часовника) или изчакайте 5 секунди след последното настройване: символът  ще остане да свети и готвенето по определено време е започнало. Докато готвенето по определено време продължава, е възможно да промените времетраенето му.
4. Натиснете бутона за настройка.
5. Завъртете бутона за настройка наляво или надясно в рамките на 5 секунди, за да зададете новата стойност на времето за готвене.

6. Натиснете бутона за настройка два пъти или изчакайте 5 секунди от последното настройване.
7. В края на времето за готвене, върху дисплея ще започне да мига **STOP** и ще се чуе звуков сигнал, който може да бъде дезактивиран чрез натискане на бутона за настройка.



За да изтриете настройката за готвене по определено време в който и да е момент, натиснете бутона за настройка и го задръжте приблизително 3 секунди.

Отложено готвене



Отложено готвене е функцията, която позволява готвенето да започне след определен период от време, зададен от потребителя, след което фурната ще се изключи автоматично.

След задаване на функция традиционно готвене:

1. Натиснете бутона за настройка два пъти. Символът  мига върху часовника а дисплеят показва времето за готвене по подразбиране **00:00** (часове/минути)
2. Завъртете бутона за настройка наляво или надясно в рамките на 5 секунди, за да зададете стойността на времето за готвене (макс. 13 часа).

3. Натиснете бутона за настройка



Символът  ще мига върху часовника, а дисплеят показва времето по подразбиране за отложено готвене **00:00** (часове/минути).

4. Завъртете бутона за настройка наляво или надясно в рамките на 5 секунди, за да зададете стойността на времето за готвене (макс. 24 часа) Напр.



5. Натиснете бутона за настройка или изчакайте 5 секунди от последното настройване: отложеното готвене е започнало.
6. Времето за отложеното готвене се показва върху дисплея (в нашия пример: **00:30**)
7. След като това време измине, готвенето ще започне и на дисплея ще се покаже времето за готвене (в нашия случай: **01:00**)

8. В края на времето за готвене, върху дисплея ще започне да мига **STOP** и ще се чуе звуков сигнал, който може да бъде дезактивиран чрез натискане на бутона за настройка.



За да изтриете настройката за отложено готвене в който и да е момент, натиснете бутона за настройка и го задръжте приблизително 3 секунди.

Напомняне за минути





Тази функция активира само звуковия сигнал, без да спира готвенето





Напомнянето за минути може да се активира както по време на готвене, така и когато уредът е в режим готовност.

1. Натиснете бутона за настройка.

Символът  мига върху часовника, а дисплеят показва времето за готвене по подразбиране  (час./мин.)

2. Завъртете бутона за настройка наляво или надясно в рамките на 5 секунди, за да зададете стойността на времето за готвене (макс. 4 часа).
3. Натиснете бутона за настройка отново или изчакайте 5 секунди от последната зададена настройка: символът  ще остане да свети и функцията „Напомняне за минути“ е започнала. Докато функцията Напомняне за минути продължава, е възможно да промените времетраенето ѝ.
4. Натиснете бутона за настройка.
5. Завъртете бутона за настройка наляво или надясно в рамките на 5 секунди, за да зададете новата стойност на времето за готвене.
6. Натиснете бутона за настройка отново или изчакайте 5 секунди от последната настройка.

- 7 В края на функцията Напомняне за минути,  и символът  ще мигат и ще се чуе звуков сигнал, който може да бъде дезактивиран чрез натискане на бутона за настройка.







За да изтриете настройката за Напомняне за минути в който и да е момент, натиснете бутона за настройка и го задръжте приблизително 3 секунди.

3.6 Специални функции

Претопляне



Тази функция е за микровълново претопляне на храна, която е била сготвена предварително и съхранена в хладилника.

1. Завъртете бутона за избор на функция на **претопляне**. Символите  и  ще започнат за мигат върху часовника, а дисплеят ще показва времето за готвене по подразбиране  (минути/секунди).
- 2 Завъртете бутона за настройка наляво или надясно, за да зададете стойността на времето за готвене(макс. 99 минути)
- 3 Натиснете бутона за настройка
- 4 Натиснете бутона за потвърждаване, за да започнете претоплянето
- 5 В края на времето за претопляне, върху дисплея ще започне да мига  и ще се чуе звуков сигнал, който може да бъде дезактивиран чрез натискане на бутона за настройка.





Функция за печене

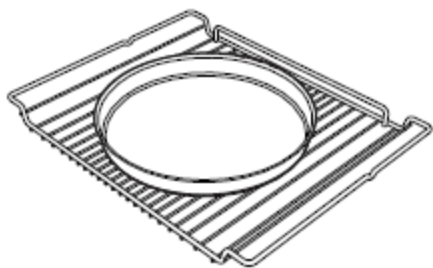

Тази функция предоставя храна, която е приготвена със златиста хрупкава структура, с позване на тавичката за печене. Идеална за пици, баници и чипс на фурна

1. Поставете поставката на необходимата височина. Поставете празната тавичка за печене в центъра.



2. Завъртете бутона за избор на функция на символ **печене**. Символите  и  ще започнат за мигат върху часовника, а дисплеят ще показва времето за готвене по подразбиране  (минути/секунди).
3. Завъртете бутона за настройка наляво или надясно, за да зададете стойността на времето за готвене (макс. 99 минути)
4. Натиснете бутона за настройка. Символът  мига върху часовника.
5. Натиснете бутона за настройка, за да потвърдите зададените данни.

6. Натиснете бутона за потвърждаване, за да започнете функцията печене. След няколко секунди, лампата на термостата ще започне да мига, за да покаже, че загряването е започнало.
7. След като температурата е достигната, на дисплея ще се появи , лампата на термостата ще престане да мига и ще се чуе звуков сигнал, за да покаже, че храната сега може да бъде поставена във фурната.



Висока температура Опасност от изгаряния

- Използвайте ръкавици за фурна, когато боравите с тавичката за печене
8. Поставете храната в тавичката за печене

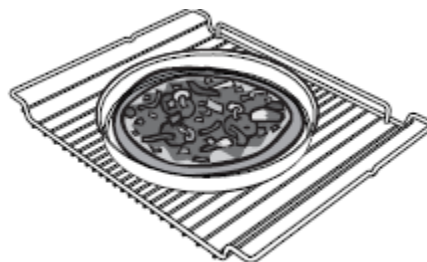

Неподходящо ползване Риск от увреждане на уреда

- Не поставяйте върху поставката съдове за печене, които не са огнеупорни

9. Натиснете бутона за потвърждаване, за да подновите готвенето.
10. В края на времето за претопляне, върху дисплея ще започне да мига **STOP** и ще се чуе звуков сигнал, който може да бъде дезактивиран чрез натискане на бутона за настройка.

Таблица с готварски съвети

Тип	Тегло (г)	Рафт	Време (мин.)
Замразена пица	300	2	1
Прясна пица	600	2	14
Замразен чипс на фурна	500	2	15
Замразени пилешки хапки	500	2	16
Пресни разбити яйца	400	2	9





Посочените времена включват времето за загряване на празната тавичка за печене

Размразяване по време



Тази функция позволява храната да се размрази в микровълновата фурна за предварително определен период от време

1. Поставете чинията във фурната (виж процедура „Обръщане“)
2. Завъртете бутона за избор на функция на символа **Размразяване по време**.
Символите  и  ще започнат за мигат върху часовника, а дисплеят ще показва времето за готвене по подразбиране **00:00** (минути/секунди).
3. Завъртете бутона за настройка наляво или надясно, за да зададете стойността на времето за готвене (макс. 99 минути)
4. Натиснете бутона за настройка.
5. Натиснете бутона за потвърждаване, за да започнете претопляне.



Ако вратата се отвори, размразяването ще спре. След като я затворите отново, натиснете бутона за потвърждаване, за да продължите размразяването.



Натиснете бутона за потвърждаване, за да спрете временно размразяването. Натиснете го отново, за да подновите размразяването.

6. В края на размразяването, върху дисплея ще мига **STOP** и ще се чуе звуков сигнал, който може да бъде дезактивиран чрез натискане на бутона за настройка.



Натиснете бутона за настройка, за да зададете допълнително време за готвене. Натиснете бутона за потвърждаване, за да започнете готвенето



Ако избраната продължителност на размразяването е повече от 5 минути, тогава за най-добри резултати чинията вътре във фурната ще трябва да се обърне. Виж процедура „Обръщане“.

Размразяване по тегло



Тази функция позволява храната да се размрази в микровълновата фурна според теглото и типа на храната, която ще се размразява

1. Поставете чинията във фурната (виж процедура „Обръщане“)
2. Завъртете бутона за избор на функция на символа **Размразяване по тегло**.

Символът с текст ще се появи на дисплея, за да покаже първата налична функция за размразяване.

3. Завъртете бутона за настройка наляво или надясно, за да изберете нужната програма (**d01 – d04**)
4. Натиснете бутона за настройка.

Теглото по подразбиране в грамове ще се появи на дисплея (ако е избрана програма **d01**).

5. Завъртете бутона за настройка наляво или надясно, за да зададете теглото на храната, която ще се размразява
6. Натиснете бутона за потвърждаване, за да потвърдите зададените данни
7. Натиснете бутона за потвърждаване, за да започнете функцията размразяване.
8. В края на размразяването, върху екрана ще мига и ще се чуе звуков сигнал, който може да бъде дезактивиран чрез натискане на бутона за настройка.



Ако избраната продължителност на размразяването е повече от 5 минути, тогава за най-добри резултати чинията вътре във фурната ще трябва да се обърне. Виж процедура „Обръщане“.

Предварително зададени параметри

Тип	Тегло (г)	Време (мин.)
d01: месо	500 (мин. 100 макс. 1100)	20
d02: риба	400 (мин. 100 макс. 700)	17
d03: плодове	300 (мин. 100 макс. 500)	15
d04: хляб	300 (мин. 100 макс. 500)	5

Процедура „Обръщане“

За най-добри резултати при размразяване се препоръчва, когато е необходимо, да се обърне чинията във фурната.

1. Поставете чинията във фурната, разполагайки я паралелно на вратата

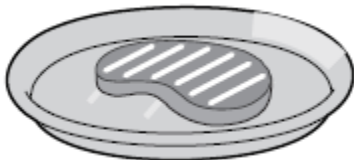

2. Когато на дисплея се появи **EURN**, чинията трябва да се завърти

3. Отворете вратата и завъртете чинията на 90°



Ако завъртането на чинията не се извърши, уредът ще изчака една минута и после автоматично ще продължи размразяването. Като напомняне, **EURN** ще остане върху дисплея.

4. Затворете вратата на фурната и натиснете бутона за потвърждаване, за да възобновите размразяването.

5. Ако е нужно, уредът отново ще попита за завъртане на чинията. Текстът **EURN** ще се появи на дисплея.

6. За второто завъртане, вратата ще трябва да се отвори и чинията да се завърти на 180°.



7. Затворете вратата на фурната и натиснете бутона за потвърждаване, за да възобновите размразяването.

Лампа



Тази функция ви позволява да включвате лампата във вътрешността на уреда, когато няма активна функция.

1. Завъртете бутона за избор на функция на символа **Лампа**.
2. Когато сте приключили, винаги връщайте бутона за избор на функция на позиция **0**.

3.7. Вторично меню

Уредът има и вторично падащо меню, позволяващо на потребителя да:

- Активира или дезактивира ключалката за деца (Child Lock)
- Активира или дезактивира режима Демонстрация (Showroom), който дезактивира всички нагревателни елементи, така че само контролното табло работи.
- Активира или дезактивира режим Ниска мощност (Low Power) (Eco-Logic)
- Активира или дезактивира режима поддържане на топло (Keep warm)

Когато уредът е в режим Готовност (бутоните за температура и избор на функция са на **0**):

1. Натиснете и задръжте едновременно бутона за настройка и бутона за потвърждаване за 5 секунди.
2. Завъртете бутона за настройка наляво или надясно, за да промените настройката (**ON/OFF**)
3. Натиснете бутона за настройка, за да преминете към следващия режим на работа.

P.1: Ключалка за деца (Child Lock)

Този режим на работа позволява уредът за блокира контролните бутони автоматично след една минута на нормална работа, без намесата на потребителя.



Една минута след последното настройване, ключалката ще стане отново активна.

За да се освободи временно ключалката по време на готвене, задръжте бутона за настройка натиснат 5 секунди. Една минута след последното настройване, ключалката ще стане отново активна.



Докосване или промяна на позицията на бутоните за температура и избор на функция ще накара дисплея да покаже **бЛОК** за две секунди.



Дори при активирана ключалка за деца, уредът може да се изключи незабавно чрез завъртане на бутона за избор на функция на позиция **0**.

P2. Show Room (демонстрация) – само за магазини)

Този режим на работа позволява уредът да дезактивира всички нагревателни елементи, докато контролното табло остава активно.

За да ползвате уреда нормално, изключете този режим на работа на **OFF**



Ако режимът е активен, на дисплея ще се появява



веднъж в минута за 3 секунди

P3: Ниска мощност (Low Power) (Eco-Logic)

Този режим позволява на уреда да ограничи консумацията на мощност. Подходящ за едновременно ползване с други домакински уреди.

HI: нормална мощност

LO: ниска мощност



Активирането на режим Ниска мощност означава, че времето за загряване и за готвене може да се удължи.

P4: Поддържане на топло (Keep warm)

В този режим, след приключване на цикъла на готвене, за който е била зададена продължителност (ако не е прекратена ръчно), уредът поддържа прясно приготвената храна топла (при ниска температура) за около 1 час.



Ако този режим е активен, в края на традиционното готвене ще се появи 

ПОДДРЪЖКА И ПОЧИСТВАНЕ



4. Поддръжка и почистване

4.1. Инструкции



Неподходящо ползване
Риск от увреждане на повърхностите

- Не използвайте парна струя за почистване на уреда
- Не използвайте почистващи продукти, съдържащи хлор, амоняк или белина за стоманени части или части с метални покрития на повърхностите (напр. анодиране, никелиране или хромиране)
- Не използвайте абразивни или корозивни миещи препарати върху стъклени части (напр. почистващи прахове, препарати за петна или метални домакински гъби)
- Не използвайте груби или абразивни материали или остри метални стъргалки
- Нередовното почистване на фурната може да има негативен ефект върху продължителността на живота на уреда и представлява потенциална опасност.
- Винаги отстранявайте остатъците от храна от вътрешността на фурната.



Ако се повреди лампа, свържете се със сервиза за техническа поддръжка за подмяната ѝ. Тази повреда няма да повлияе върху целостта на уреда, който може да продължи да се ползва.



Високи температури във вътрешността на фурната след ползване. **Опасност от изгаряния**

- Почиствайте само след като сте оставили фурната да изстине

4.2. Почистване на повърхностите

За да поддържате повърхностите в добро състояние, те трябва да се почистват редовно след ползване. Оставете ги първо да се охладят.

4.3 Обичайно ежедневно почистване

Винаги използвайте само конкретни продукти, които не съдържат абразиви или киселини на хлорна основа. Налейте почистващия препарат върху влажна кърпа и избършете повърхността, изплакнете основно и подсушете с мека кърпа или микрофибърна тъкан.

4.4 Остатъци от храна и утайки

Не използвайте метални домакински гъби или остри стъргалки, тъй като те ще увредят повърхностите. Използвайте обикновени неабразивни продукти с помощта на дървени или пластмасови прибори, ако е нужно. Изплакнете основно и подсушете с мека кърпа или микрофибърна тъкан. Не позволявайте утайки или захарни храни (като конфитюр) да залепнат във вътрешността на фурната. Ако се оставят там твърде дълго, те може да повредят емайловото покритие на фурната.

4.5. Подсушаване

Готвенето на храна увеличава влажността във вътрешността на фурната. Това е напълно нормално явление, което не компроментира нормалното функциониране на уреда.

В края на всеки готварски процес:

1. Оставете уредът да се охлади
2. Избършете отделението за готвене
3. Подсушете отделението за готвене с мека кърпа
4. Оставете вратата отворена колкото е нужно, за да осигурите отделението за готвене да се подсуши напълно

4.6. Почистване стъклото на вратата

Стъклото на вратата трябва да се поддържа винаги напълно чисто.

Използвайте попиваща кухненска ролка.

При упорито замърсяване, измийте с влажна гъба и обикновен почистващ препарат.



Препоръчваме да ползвате почистващите продукти, предлагани от производителя

4.7. Почистване на вътрешността на фурната

За най-добра поддръжка на фурната, почиствайте я редовно, след като сте я оставили да се охлади.

Извадете всички подвижни части.

Почистете рафтовете на фурната с топла вода и неабразивен миеш препарат.

Внимателно изплакнете и подсушете влажните части.

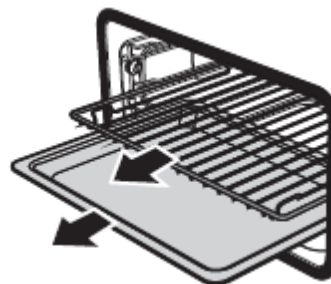

Фурната трябва да се остави да работи на максимална температура за около 15-20 минути след готвене на определени продукти, за да изгорят утайките, останали във вътрешността ѝ.



За по-лесно почистване, извадете вратата.

Остраняване на поддържащите рамки на поставки/подноси

Отстраняването на направляващите водачи позволява по-добро почистване на страничните стени. Тази операция трябва да се извършва всеки път, когато се използва автоматичния режим (само за някои модели).

За да отстраните направляващите рамки:

1. Развийте двата прикрепващи щифта от рамката

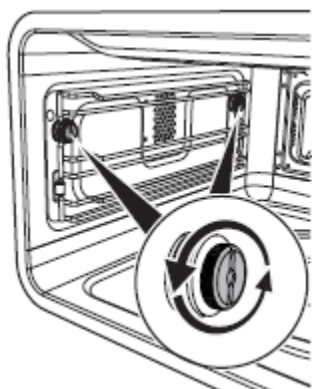

2. Издърпайте рамката към вътрешността на фурната

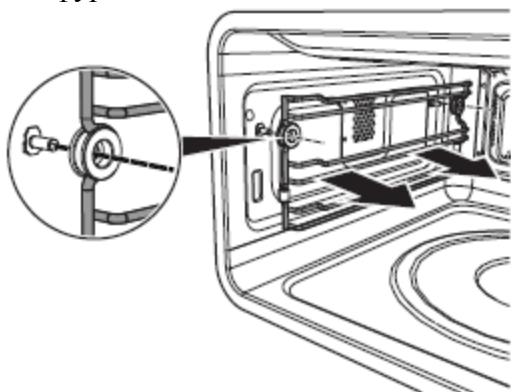

3. Когато почистването приключи, повторете горната процедура, за да поставите обратно направляващата рамка. Внимавайте за раздалечаващите шайби, които трябва да се поставят правилно в рамките.

Почистване на тавана във вътрешността на фурната

Уредът е снабден с наклонящ се грилов елемент, което позволява лесно почистване на тавана на вътрешността на фурната.

1. Освободете горния нагревателен елемент, като го повдигнете внимателно и го завъртете на 90° около задържащото го резе.

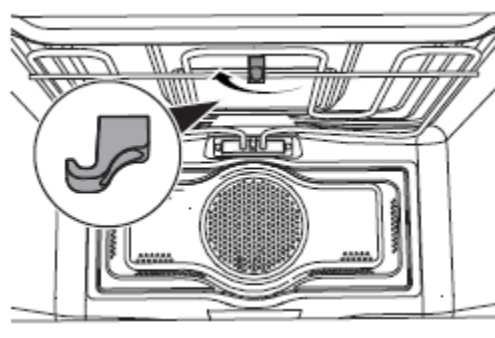

2. Внимателно изтеглете надолу нагревателния елемент, докато спре

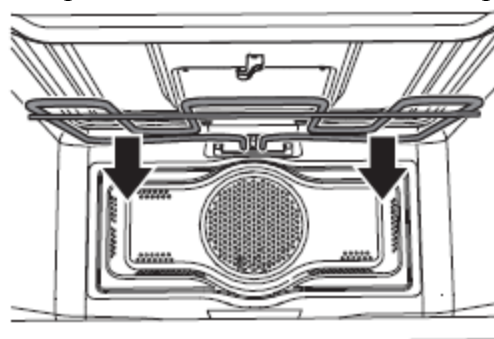

Важна употреба

Риск от увреждане на уреда

- Не огъвайте прекомерно елемента по време на почистване
3. Когато сте приключили с почистването, върнете обратно нагриващия елемент на местото му и завъртете задържащото резе, за да го застопорите.

Какво да направите ако ...

Дисплеят е напълно изключен:

- Проверете захранването с мощност
- Проверете дали прекъсвачът /ел.ключ по ел. веригата водеща към фурната, е на позиция ON

Уредът не загрява:

- Проверете да не би да е зададен режим „Демонстрация“ (за повече данни виж раздел P2. Show Room (демонстрация) – само за магазини)

Бутоните за управление не реагират:

- Проверете да не би да е зададен режим P.1: Ключалка за деца (Child Lock)

Времената за готвене са по-дълги от тези, посочени в таблицата:

- Проверете да не би да е зададен режим „Ниска мощност“ (за повече данни виж раздел P3: Ниска мощност (Low Power) (Eco- Logic)



Ако проблеът не се е решил или при проблем от друг тип, се свържете с местния си сервиз за поддръжка



Ако се появят други съобщения за грешка ERR: Запишете съобщението за грешка, избраната функция и зададената температура и се свържете с местния си сервиз за поддръжка.

МОНТАЖ



5. Монтаж

5.1 Свързване към ел. мрежа



Електрическо напрежение
Опасност от токов удар

- Свързването към ел. мрежата трябва да се извърши от оторизиран технически персонал
- Уредът трябва да се заземи според стандартите за безопасност на електрически системи
- Изключете главното захранване

Обща информация

Проверете характеристиките на мрежата за съответствие с данните, посочени на информационната табела на уреда. Тази табела, съдържаща технически данни, сериен номер и търговско име, е поставена на видно място върху уреда. Не сваляйте тази табела по никаква причина. Уредът работи на 220-240V~. Използвайте трижилен кабел H05V2V2-F тип (3 x 1.5 mm²), що се отнася до сечението на вътрешния проводник. Направете заземяването, като използвате кабел, който е с 20mm по-дълъг от другите кабели

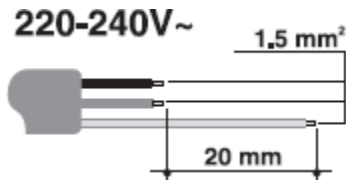

Фиксирано свързване

Снабдете захранващата линия с омни-полюсен ел. прекъсвач съгласно изискванията за ел. инсталации. Прекъсвачът трябва да е разположен близо до уреда в лесно достъпно място.

Свързване с щепсел и фасунга

Убедете се, че щепселът и фасунгата са от същия тип. Избягвайте ползването на адаптери и шунтове, тъй като може да причинят прекомерно нагряване и риск от изгаряния.

5.2. Подмяна на кабел



Електрическо напрежение
Опасност от токов удар

- Изключете главното захранване
1. Развийте винтовете на задната страна на кожуха, за да имате достъп до изводната кутия
 2. Подменете кабела
 3. Убедете се, че кабелите (за фурната и за евентуални котлони) следват най-доброто трасе, за да избегнете контакт с уреда.

5.3. Позициониране



Тежък уред

Опасност от нараняване от притискане

- Поставете уреда на местото му с помощта на друго лице



Натиск върху отворената врата

Риск от увреждане на уреда

- Никога не ползвайте отворената врата като лост за поставяне на уреда на местото му
- Избягвайте прекомерен натиск върху вратата, когато е отворена



Излъчване на топлина по време на работа на уреда

Риск от пожар

- Проверете дали материала на местото за монтаж на уреда е устойчив на топлина
- Проверете дали местото, където поставяте уреда, е снабдено с необходимите отвори
- Не монтирайте уреда в ниша, която може да бъде затворена с врата или в шкаф.

Закрепващи втулки

Отстранете тапите на втулките вмъкнати в предната част на фурната. Монтирайте уреда в нишата.

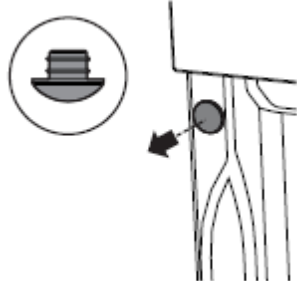

Закрепете уреда на местото му, като ползвате винтове.

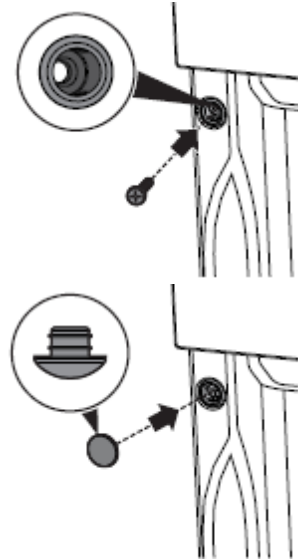

Покрийте втулките с капците, които са отстранили преди това.

Външни размери на уреда (мм)

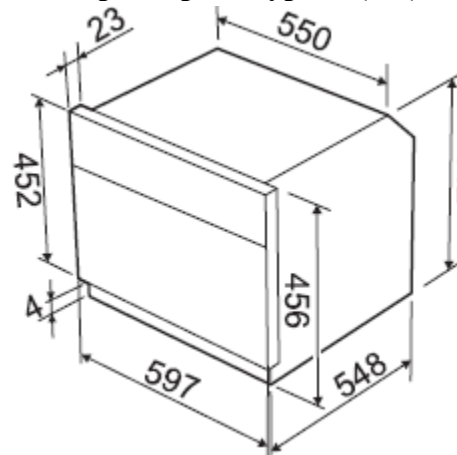

Монтиране под работни плотове (мм)

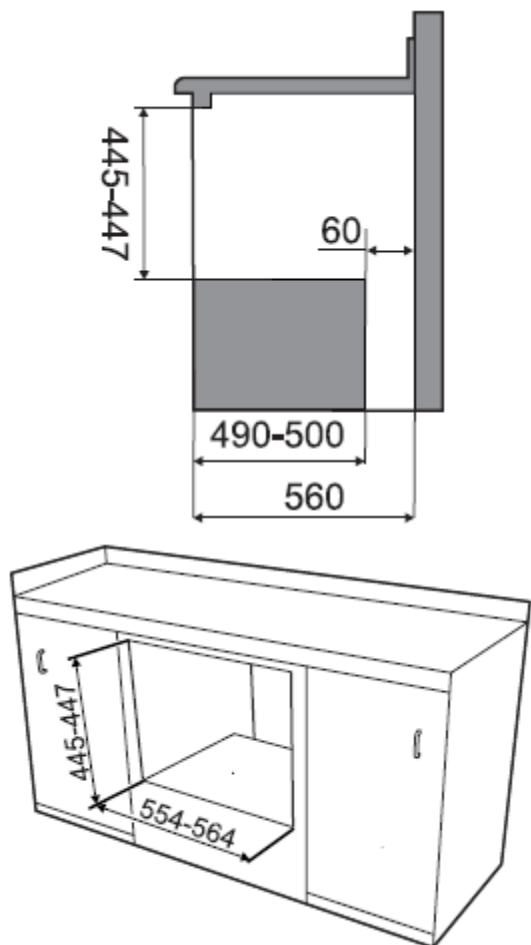

Задната част / дъното на секцията мебел, където ще монтирате уреда, трябва да има отвор припл. 60 мм

Монтиране в колона (мм)

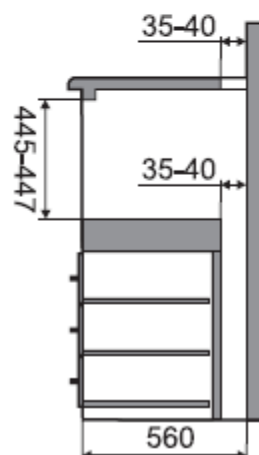
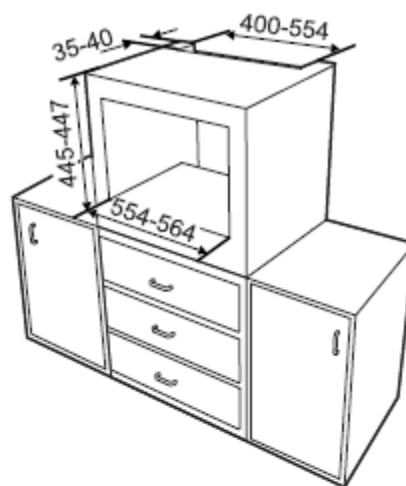

Горната част / гърба на секцията мебел, където ще монтирате уреда, трябва да има отвор с дълбочина припл. 35-40 мм